

취급설명서

셀너트



모든 제품은 엄격한 품질 관리하에 제조됩니다.
오토클램퍼를 효과적으로 사용하기 위해 주의 사항을
읽으십시오.



히로타카세이키 주식회사

본사 및 공장

5-89, Ikoma-cho, Kita-ku, Nagoya City, Aichi 462-0832, Japan

Phone +81-52-991-6111 FAX +81-52-991-6115

도쿄 영업소

207 Castle-Shinkoiwa, 1-56-14, Shinkoiwa, Katsushika-ku, Tokyo

124-0024, Japan

Phone +81-3-3651-4230 Fax +81-3-3651-4231

구동유체 유압 작동유 (점도:ISO VG22 또는 VG32)

사용유압 19.5 ~ 30MPa

기름을 넣는 방법

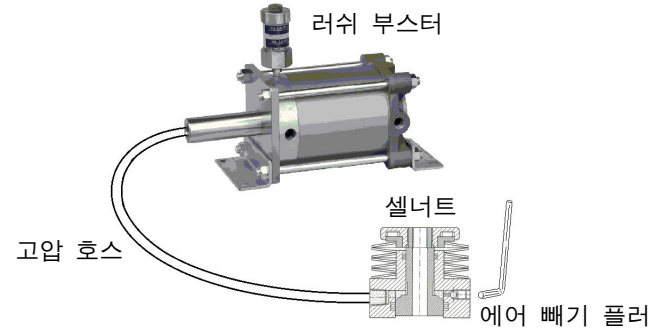

사용 전에 셀너트, 유압 호스 내의 에어 빼기를 실시합니다.
그림과 같이 부스터 등과 유압 배관을 한 후 셀 너트에 유압
을 공급하면서 에어 배출 플러그를 풀어 공기, 백탁한 오일을
배출합니다.

에어 빼기가 끝나면 에어 빼 플러그를 단단히 조이십시오.
또한 에어 배출 플러그를 너무 느슨하게 하지 마십시오. 기름
이 기세 좋게 튀어 나올 수 있으므로 충분히 주의 바랍니다.

사용방법

(예)

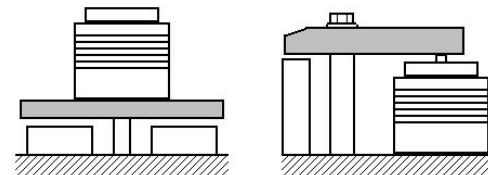

가공 위크의 클램프

지그 클램프